

**CORONA**  
mod.300-350

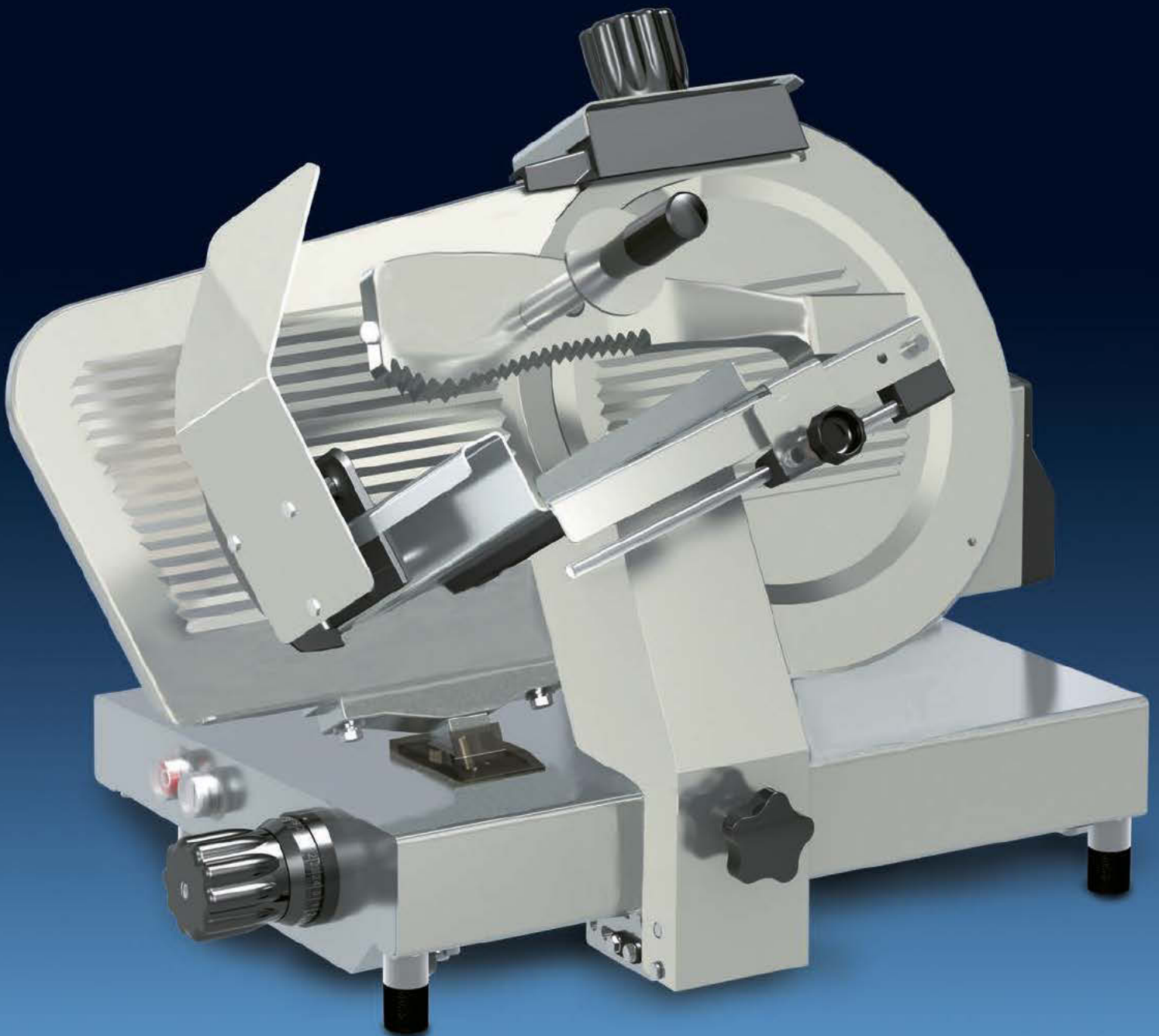

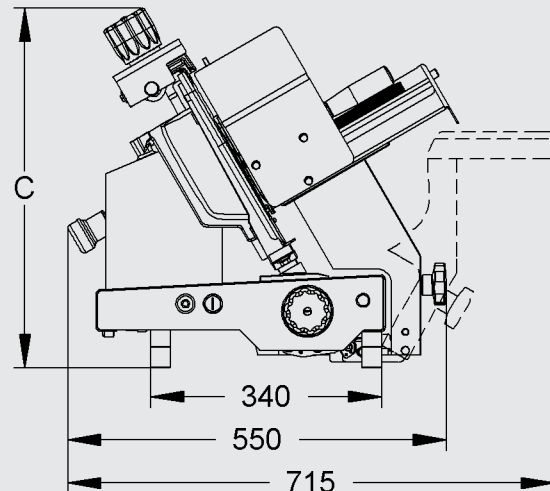
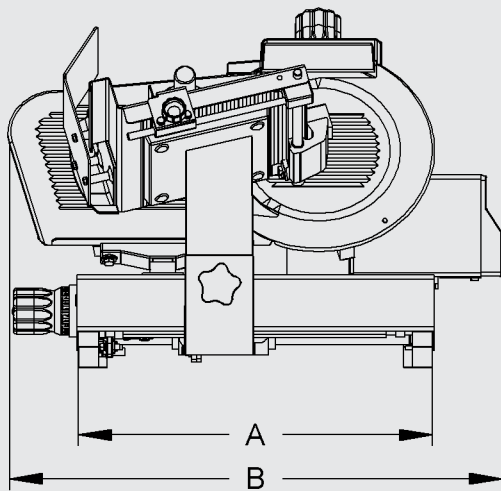

MOD.	A mm.	B mm.	C mm.	Blade / Lame Cuchilla / Messer Ø mm.	Kg.	HP. / CV.	Cutting capacity / Capacité de coupe Capacidad de corte / Schneidvermögen		
							Máx. Ø mm.	Máx. $\nabla$ mm.	Máx. $\varnothing$ mm.
CORONA-300	515	705	510	292	42	0,40	200	270 x 160	180
CORONA-350	555	765	530	350	47	0,40	230	315 x 180	200

- Slicer constructed of 18/8 stainless steel.
- Best quality German blade, hardened 65 Hrc, and hard chrome plated 14µ.
- Crown drive transmission.
- Automatic blade sharpener conveniently attached.
- Single phase motor 230V. or three phase 230/400V. with cooling fan, maintaining a low operating temperature.
- Tilt-away product carriage swings clear for easy cleaning.
- Cutting thickness: 0-25 mm.
- Cortadora integrada de acero inoxidable 18/8.
- Cuchilla alemana, dureza 65 Hrc, baño de cromo duro 14µ.
- Transmisión sinfin-corona.
- Afilador incorporado sistema automático.
- Motor monofásico 230V. o trifásico 230/400V. con ventilación forzada periférica, manteniendo una temperatura baja de funcionamiento.
- Posibilidad de abatimiento del carro para su fácil limpieza.
- Espesor de corte: 0-25 mm.
- Trancheur de construction en acier inoxydable 18/8.
- Couteau de fabrication allemande en acier chromé dur, 14µ. dureté 65 Hrc.
- Transmission par engrenages (couronne-vis sans fin).
- Affûteur automatique incorporé à la machine.
- Moteur monophasé 230V. ou triphasé 230/400V. avec ventilation périphérique forcée assurant une température basse en fonctionnement.
- Possibilité de basculer le chariot porte-viande pour faciliter le nettoyage.
- Epaisseur de coupe: 0-25 mm.
- Integrierte Schneidmaschine aus rostfreiem 18/8.
- Deutsches Messer, Härte 65 Hrc und Hartchrombad von 14µ.
- Übersetzung Schnecken-zahnkranz.
- Schleifer eingebaut im automatischen System.
- Einphasenmotor 230V. oder Dreiphasenmotor 230/400V. mit Peripherie-Durchgangsbelüftung, um eine niedrige Temperatur während des Betriebes beizubehalten.
- Möglichkeit vorhanden, den Schlitten zwecks leichter Reinigung umzuklappen.
- Schnittdicke: 0-25 mm.



Distributor / Revendeur / Distribuidor / Austeiler

## BRAHER INTERNACIONAL, S.A.

OFFICES / BUREAUX  
OFICINAS / BÜROS

FACTORY / USINE  
FÁBRICA / FABRIK

Carlos I, 14-1º C

☎: +34 - 943 465 400\*

☎: +34 - 943 592 111

Fax: +34 - 943 468 947

Fax: +34 - 943 592 508

Aptdo. 382 • 20080 SAN SEBASTIÁN (SPAIN) [www.braher.com](http://www.braher.com)

BRAHER reserves the right to make any modification without prior notice. BRAHER se réserve le droit de toute modification sans préavis. BRAHER se reserva el derecho de modificación sin previo aviso. BRAHER behält sich das Änderungsrecht ohne vorherige Mitteilung vor.